

セット内容

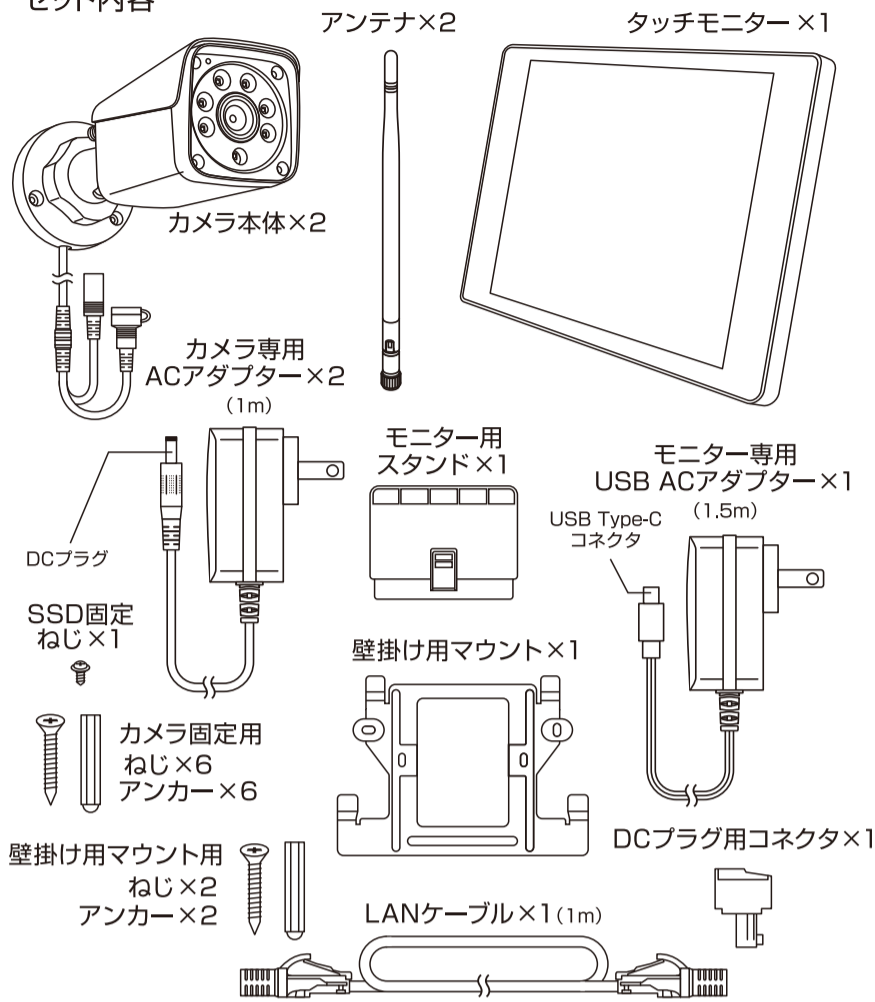

設置方法

■カメラの設置

①カメラ背面のアンテナ端子にアンテナを取り付ける。

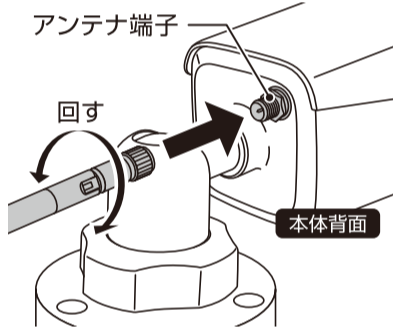

※本体がしっかり固定されたことを確認してください。
※穴明け工事等による建物の損害について、当社は一切の責任を負いかねます。

②ねじで壁や天井にカメラを固定する。

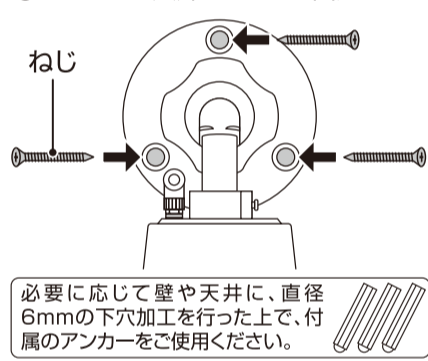

必要に応じて壁や天井に、直径6mmの下穴加工を行った上で、付属のアンカーをご使用ください。

■タッチモニターの設置

壁掛けの場合

- ①ねじ穴A・Bが壁に接するよう、壁掛け用マウントをおさえる。
- ②ねじ穴A・Bどちらか2箇所を壁掛け用マウント用ねじでとめる。
- ③モニター裏4箇所のくぼみに壁掛け用マウント側の「○」に合わせ引っ掛ける。

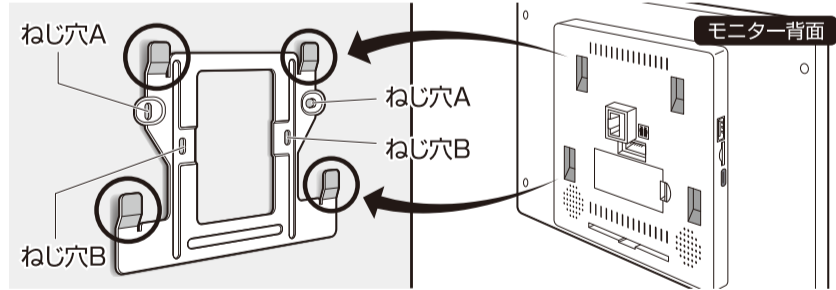

置いて使用する場合

モニター用スタンドをモニター裏の差し込み口にしっかり差し込む。

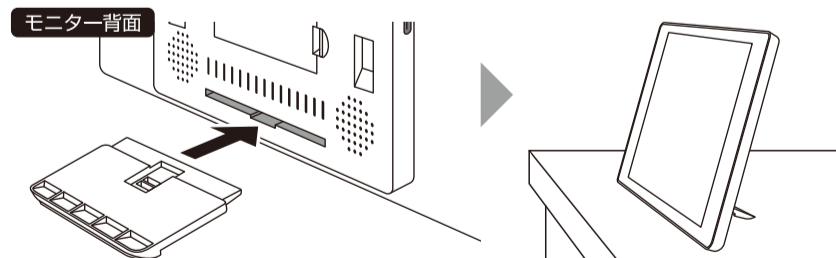

製品仕様

通信方式	Wi-Fi / 有線LAN(モニター)、無線(カメラ)
準拠規格	IEEE 802.11b / g / n
周波数帯域	2.4GHz
動画・静止画解像度	HD : 2304 × 1296px SD : 640 × 360px
モニター解像度	1280 × 800px
フレームレート	最大15fps
動画フォーマット	mp4
静止画フォーマット	png
撮像素子	1 / 2.7 CMOS 300万画素
赤外線ライト	高輝度チップタイプ赤外線LED×6個

安全上の注意

ご使用になる人や他の人への危害、財産への損害を未然に防止するために守っていただきたいことを説明しています。



この表示の欄は「死亡または重傷を負う可能性がある」と考えられる内容です。



この表示の欄は「傷害を負う可能性、器物損壊の可能性があると考えられる内容です。」



このマークはしてはいけない「禁止」をお願いする内容です。



このマークは必ず実行していただく「強制」をお願いする内容です。



⓪ カメラに搭載しているライトの光を直接目に当てないでください。



- ⓪ 万一落下した場合、設置場所や状況によっては、人身事故や重大な損害につながる恐れがあります。そのため、そのような恐れがある場所への設置は避けてください。
- ⓪ 短絡、分解、火中への投下などしないでください。
- ⓪ 極端な低温・高温および湿気やほこりの多いところ、また直射日光のあたるところ(窓辺、火や温風ヒーターのそば、コタツや布団の中、車内等)での保管・使用はしないでください。
- ⓪ 故障や事故、感電の原因になりますので、濡れた手で設置や操作を行わないでください。
- ① 落下や衝突など強いショックを与えないでください。
- ① 乳幼児の手の届かないところに保管してください。
- ① 定期的に点検してください。

使用上の注意

- 本製品をお使いいただくためにはiOSまたはAndroidを搭載したスマートフォン / タブレットが必要です。
- 本製品および専用ACアダプターは連続使用すると熱を持つ場合がございます。
- お手入れの際は、乾いた柔らかい布をご使用ください。
- 万一、本製品に異臭や変形などの異常を感じたら、直ちに使用を中止してください。
- 付属の専用ACアダプター以外は使用しないでください。
- 付属の専用ACアダプターに防滴・防水機能はありません。雨中や水中での使用はできません。
- 本製品を屋外に設置する場合は、必ず屋外用の防水コンセントや防水カバーを使用してください。
- USB Type-CコネクタはUSB Type-Cポートに水平に差し込んでください。
- 本体、専用ACアダプターの外観に異常がないこと、端子に歪みや汚れがないことを確認してから使用してください。
- 接続部に直接触れたり、指を差し込んだりしないでください。

設置に関する注意

- 安全に、かつ確実に動作させるための重要な注意事項です。
- 本製品の設置・使用・管理はすべてお客様の責任において行うものとします。
- 本製品は、十分な強度を有する安定した天井または壁面への設置を前提としています。強度不足、不安定な場所、経年劣化した下地への設置は、落下・破損・動作不良の原因となります。
- 本製品の通信性能は、モニターとの距離やご使用のWi-Fi環境(電波状況、ルーター性能、設置距離等)により左右します。通信状況により映像の遅延・途切れが発生する場合があります。すべての設置環境での安定動作を保証するものではありません。
- 直射日光、強風、豪雨、塩害などの影響を受ける場所では、製品寿命や動作に影響を及ぼす場合があります。
- 後述のような環境要因が重なる場合、製品の耐久性や寿命に影響を及ぼす可能性があります。高温、低温、結露、凍結、降雨、強風、台風、ホコリ、土砂、塩害、虫や動物、およびその付着物、油煙、腐食性ガスが発生する場所。
- 撮影対象の許可を得ずに撮影することは、プライバシーの侵害行為および迷惑防止条例違反になる恐れがありますので、悪意のある使用は絶対におやめください。
- 壁の材質や下地の状態によっては、付属のねじ、アンカーが適さない場合があります。その場合は、住宅メーカーや工務店などの専門業者にご相談の上、設置場所に適した市販の取付部品をご使用ください。取り付け状態および取り付けによる人身事故や損害について、当社は一切の責任を負いかねます。

故障かな?と思ったら

- カメラに接続できない場合や動作が不安定な場合は、以下の項目を確認してください。
- 本製品機器のチェック
 - ・付属の専用ACアダプターを使用している。
 - ・カメラ本体、モニターが安定して電源確保できるコンセントに常時接続されている。
 - ・別売の保存デバイスに保存できない場合は、モニターからフォーマットするか、新しい保存デバイスに交換してください。
 - ・停電やプレーカー落ち、ルーターの不具合時は操作できません。
 - ・別売の保存デバイスには寿命があります。定期的に交換してください。
- ルーター、ネットワーク環境
 - ・本製品のWi-Fi周波数は2.4GHzの周波数帯域のみ対応しております。
 - ・ルーターの接続台数制限(通信容量)を超えていないか確認してください。
 - ・ルーターのUPnP設定を有効にしてください。
 - ・Wi-Fiルーターを再起動すると不具合などが解消する場合があります。
 - ・暗号化方式は「WPA2-PSK / AES」を推奨します。
 - ・製品の再登録、ルーターの変更する場合は、モニターでの操作でカメラの登録を削除し、カメラとモニターを再起動してください。
- アプリのチェック
 - ・入力したパスワード、暗号化キーが正しいか再確認してください。
 - ・スマートフォンの設定を確認してください。
 - iOS端末：設定からアプリの権限設定を確認し「位置情報」と「ローカルネットワーク」を許可してください。
 - Android端末：通信を自動で切り替える機能(スマートネットワーク切替等)はオフにしてください。

免責事項・セキュリティについて

- 本製品は盗難等を完全に防止するものではありません。万一被害が発生しても当社は責任を負いかねます。
- 高度な信頼性を要する監視用途には適しません。
- 背景と被写体の色が似ている場合や、急激な明るさの変化、暗所では正しく検知できないことがあります。
- 無線LANの特性上、第三者による傍受や不正アクセスのリスクがあります。必ずセキュリティ設定(パスワード設定等)を行った上で、お客様の判断と責任においてご使用ください。
- 電子レンジや他の無線機器の近くでは、通信速度の低下や切断が発生する場合があります。
- 録画データの消失・破損について、当社は一切の責任を負いかねます。

カメラ	固定レンズ
対応記録媒体	microSD (SDHC / SDXC)カード、M.2 SATA 2242 SSD
対応容量	microSDカード：～256GB、M.2 SATA 2242 SSD：～2TB
入力	【カメラ】12V1A 専用端子 【モニター】12V1A USB Type-C
定格消費電力	【カメラ】12W 【モニター】12W
保護等級	耐塵・防噴流仕様(IP65準拠)
使用可能環境温度	-10℃～55℃
本体サイズ	【カメラ】W64.0×H63.5×D99.3mm 【モニター】W270.0×H164.4×D29.8mm
本体重量	【カメラ】247g 【モニター】596g
本体主材質	ABS
ACアダプター	入力：AC 100-240V 50/60Hz 出力：DC 12V1A

セットアップ

■カメラとタッチモニターを接続する

カメラを電源に接続

カメラのDCジャックにカメラ専用ACアダプターのDCプラグを差し込み、コンセントに接続する。

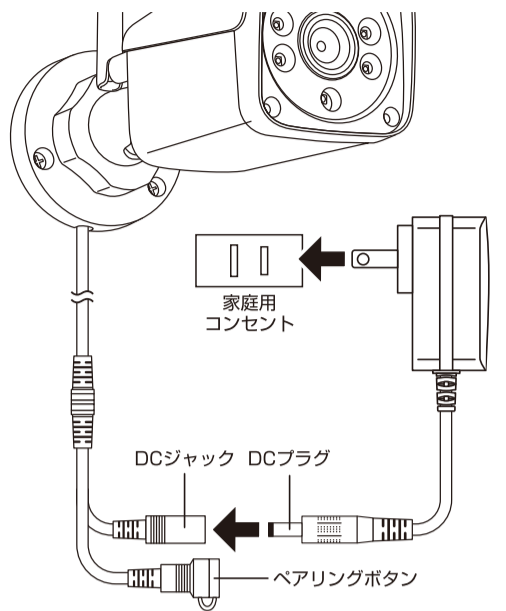

モニターを電源に接続

モニター裏面のUSB Type-Cポートにモニター専用USB ACアダプターのUSB Type-Cコネクタを差し込む。

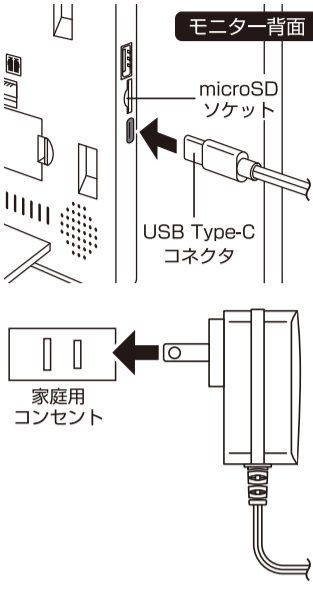

カメラ2台とモニターは工場出荷時にペアリングされています。

■タッチモニターでの初期設定 ※モニターはタッチ操作が可能です。

①モニターを起動したら「次へ」をタップし「設定ウィザード」へ進む。

②(図1)のページでは主に以下の項目を確認し「次へ」をタップ。

※設定ウィザードの内容は後からでも設定可能です。

▶システム時間

現在の日時になっているかを確認

▶タイムゾーン

本製品を使用する場所になっているかを確認

▶言語

お使いの言語になっているかを確認

③保存デバイスの設定

別売のmicroSDまたはM.2 SATA 2242 SSDをモニターに接続していない場合、(図2)のようにアラートが出ます。

▶「戻る」をタップし閉じる。

▶接続した保存デバイスと表示内容を確認し「次へ」をタップ。
保存デバイスを接続しない場合も同様に「次へ」をタップ。

④ネットワーク設定

「DHCP有効」の項目のスイッチが青くなりONになっていることを確認してください。

※必要に応じて内容を変更してください。

⑤アプリの設定

▶この設定はWi-Fi設定後に行うため「終了」をタップ。

カメラとモニターが接続され、モニターから監視・録画*ができる状態になっています。

※保存デバイスを接続していない場合、録画はできません。

⑥無線LAN設定

▶モニターの映像プレビュー画面中央の下部「📶」をタップし、無線LAN設定画面を開く(図3)。

▶接続可能なネットワークを自動検索し一覧表示します(図4)。

▶一覧の中から該当のネットワーク名の「接続」をタップ。

▶パスワードを入力し「接続」をタップ。

▶「状態」の項目が「接続済み」と表示され、プレビュー画面(図3)のアイコンが、「📶」→「📶」に、「📶」→「📶」に変化し緑色になれば接続完了。

※ネットワークの接続には時間がかかる場合があります。

付属のLANケーブルを使用してネットワークに接続することも可能です。その際は、画面の指示に従って操作してください。

無線LANに接続できたら、モニターの初期設定は完了です。

■スマートフォン / タブレットにアプリをダウンロード

アカウント作成

お手持ちのスマートフォン / タブレットから、カメラの映像を見る場合は、当アプリをインストールしアカウント作成が必要です。

①スマートフォン / タブレットに専用アプリ「G-i CAMERA」をインストール

iOSはApp Store、AndroidはGoogle Playにアクセスして「GENTOS」と検索し、インストールしてください。下記2次元コードから直接ダウンロードページへアクセスも可能です。

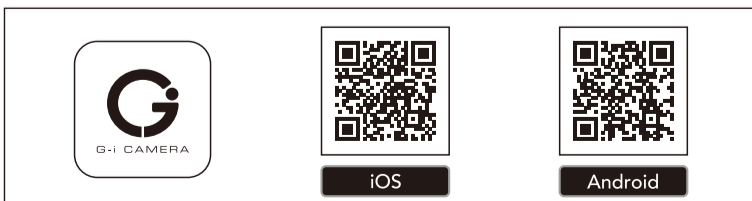

※ダウンロード時に発生する通信量はお客様負担です。Wi-Fi環境下でのダウンロードをお勧めします。
※当アプリのアイコンやインターフェイス、機能は予告なく変更する場合がございます。あらかじめご了承ください。

②「G-i CAMERA」アプリを起動

初めての方は「登録」、アカウントを作成後は「既存のアカウントでログイン」をタップ



③アカウント登録

国名を選択しメールアドレスを入力。プライバシーポリシー及びユーザー規約を確認し「同意します」にチェックを入れ「照合コードの取得」をタップ

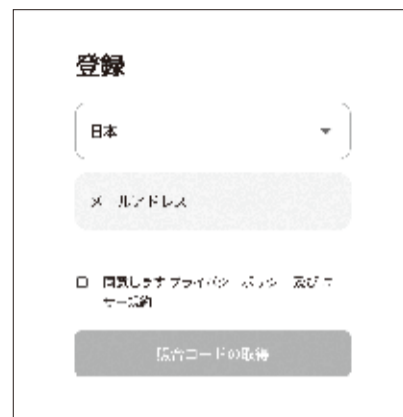

④届いた認証コードを入力

メールで届いた認証コードをアプリに入力

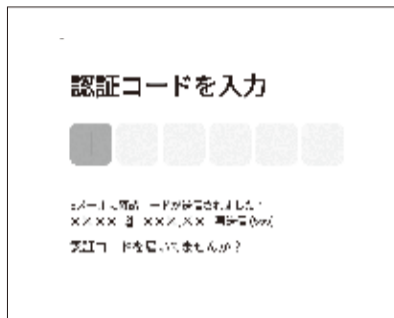

⑤パスワードを設定

大小英数字のパスワードを設定

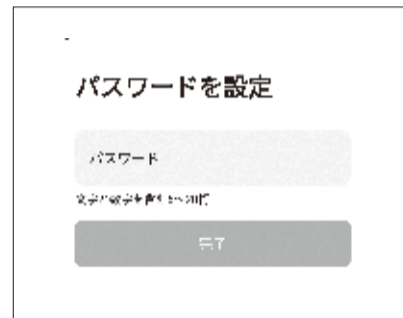

QRコードからアプリにカメラを登録する

⑥モニターでQRコードを表示

▶モニターの映像プレビュー画面中央の下部「📶」をタップし、P2P画面を開く。

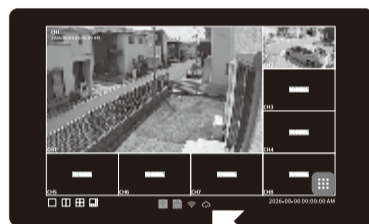

⑦アプリでQRを読み込む

▶アプリの読み込みアイコンをタップし、モニターに表示したQRコードを読み取るとモニターと接続しているカメラを自動でアプリに登録します。



カメラの登録が完了すると、アプリから監視・録画*ができる状態になっています。

※保存デバイスを接続していない場合、録画はできません。

保証規定

- 取扱説明書の注意に従った正常な使用状態で故障した場合は、お買い上げ後1年間無料で修理・交換いたします。
- 購入証明書(販売店のレシート等)をもって保証の適用とさせていただきますので、購入証明書は大切に保管していただけますようお願いいたします。
- 修理品をご送付いただく際の送料は、お客様負担とさせていただきます。
- 保証期間内でも次の場合は有料修理になります。
 - イ.誤用・乱用および取り扱い不注意による故障
 - ロ.火災・地震・水害および盗難などの災害による故障
 - ハ.不当な修理や改造および異常電圧に起因する故障
 - ニ.使用中に生じたキズなどの外観上の変化
 - ホ.消耗品および付属品の交換
- 本製品の使用または使用不能から生じた直接的または間接的損害に対し、弊社は一切の責任を負わないものとします。
- 本保証は日本国内においてのみ有効です。
This warranty is valid only in Japan.

使用方法などのご相談は...

お客様相談窓口
 ジェントス株式会社 カスタマーサポート 〒110-0008 東京都台東区池之端2-9-7
 ☎0120-73-1668 【受付時間】10:00~17:30(土日祝日・弊社休日を除く)
 ※携帯・公衆電話からもご利用いただけます。

修理に関するご相談 / 修理品の送付先は...

修理ご依頼窓口
 ジェントス株式会社 物流センター 修理係 TEL.048-788-1311
 〒363-0001 埼玉県桶川市加納97 【受付時間】10:00~17:30(土日祝日・弊社休日を除く)
 FAX.048-770-6111 [24時間受付]

お客様の個人情報のお取り扱いについて

ジェントス株式会社はお客様の個人情報を、弊社製品のご相談への対応や修理およびその確認などに利用させていただきます。これらの目的のためにご相談内容の記録を残すことがあります。ご提供いただいた個人情報は適切に管理し、正当な理由がある場合を除き、第三者に提供しません。