

GENTOS

ネットワークカメラ ユニット
G-i Camera Single lens Outdoor UNIT



取扱説明書

セット内容

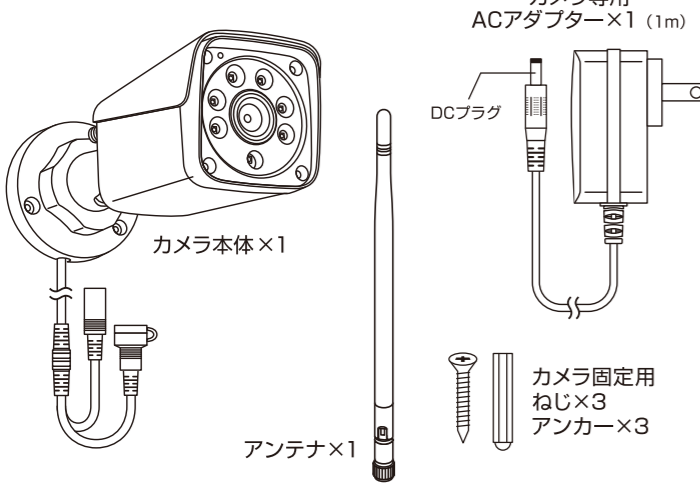

設置方法

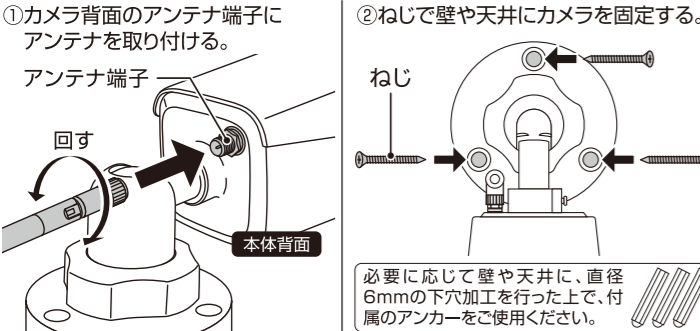

※本体がしっかり固定されたことを確認してください。
※穴開け工事等による建物の損害について、当社は一切の責任を負いかねます。

製品仕様

通信方式	無線
周波数帯域	2.4GHz
動画・静止画解像度	HD:2304 x 1296px SD:640 x 360px
フレームレート	最大15fps
動画フォーマット	mp4
静止画フォーマット	png
撮像素子	1/2.7 CMOS 300万画素
赤外線ライト	高輝度チップタイプ赤外線LED×6個
カメラ	固定レンズ
入力	12V1A 専用端子
定格消費電力	12W
保護等級	耐塵・防噴流仕様(IP65準拠)
使用可能環境温度	-10℃ ~ 55℃
本体サイズ	W64.0×H63.5×D99.3mm
本体重量	247g
本体主材質	ABS
ACアダプター	入力: AC 100-240V 50/60Hz 出力: DC 12V1A

安全上の注意

ご使用になる人や他の人への危害、財産への損害を未然に防止するために守っていただきたいことを説明しています。

- 警告** この表示の欄は「死亡または重傷を負う可能性がある」と考えられる内容です。
- 注意** この表示の欄は「傷害を負う可能性、器物損壊の可能性があると考えられる内容です。」
- 警告** このマークはしてはいけない「禁止」をお願いする内容です。
- 注意** このマークは必ず実行していただく「強制」をお願いする内容です。
- 警告**
 - カメラに搭載しているライトの光を直接目に当てないでください。
- 注意**
 - 万一落下した場合、設置場所や状況によっては、人身事故や重大な損害につながる恐れがあります。そのため、そのような恐れがある場所への設置は避けてください。
 - 短絡、分解、火中への投下などしないでください。
 - 極端な低温・高温および湿気やほこりの多いところ、また直射日光のあたる場所(窓辺、火や温風ヒーターのそば、コタツや布団の中、車内等)での保管・使用はしないでください。
 - 故障や事故、感電の原因になりますので、濡れた手で設置や操作を行わないでください。
- 注意**
 - 落下や衝突など強いショックを与えないでください。
 - 乳幼児の手の届かないところに保管してください。
 - 定期的に点検してください。

使用上の注意

- 本製品をお使いいただくためには、ネットワークカメラ モニターセット、iOSまたはAndroidを搭載したスマートフォン / タブレットが必要です。
- 本製品および専用ACアダプターは連続使用すると熱を持つ場合がございます。
- お手入れの際は、乾いた柔らかい布をご使用ください。
- 万一、本製品に異音や変形などの異常を感じたら、直ちに使用を中止してください。
- 付属の専用ACアダプター以外は使用しないでください。
- 付属の専用ACアダプターに防滴・防水機能はありません。雨中や水中での使用はできません。
- 本製品を屋外に設置する場合は、必ず屋外用の防水コンセントや防水カバーを使用してください。
- 本体、専用ACアダプターの外観に異常がないこと、端子に歪みや汚れがないことを確認してから使用してください。
- 接続部に直接触れたり、指を差し込んだりしないでください。

設置に関する注意

- 安全に、かつ確実に動作させるための重要な注意事項です。
- 本製品の設置・使用・管理はすべてお客様の責任において行うものとします。
- 本製品は、十分な強度を有する安定した天井または壁面への設置を前提としています。強度不足、不安定な場所、経年劣化した下地への設置は、落下・破損・動作不良の原因となります。
- 本製品の通信性能は、モニターとの距離、電波状況、障害物等により左右します。通信状況により映像の遅延・途切れが発生する場合があります。すべての設置環境での安定動作を保証するものではありません。
- 直射日光、強風、豪雨、塩害などの影響を受ける場所では、製品寿命や動作に影響を及ぼす場合があります。
- 後述のような環境要因が重なる場合、製品の耐久性や寿命に影響を及ぼす可能性があります。高温、低温、結露、凍結、降雨、強風、台風、ホコリ、土砂、塩害、虫や動物、およびその付着物、油煙、腐食性ガスが発生する場所。
- 撮影対象の許可を得ずに撮影することは、プライバシーの侵害行為および迷惑防止条例違反になる恐れがありますので、悪意のある使用は絶対におやめください。
- 壁の材質や下地の状態によっては、付属のねじ、アンカーが適さない場合があります。その場合は、住宅メーカーや工務店などの専門業者にご相談の上、設置場所に適した市販の取付部品をご使用ください。取り付け状態および取り付けによる人身事故や損害について、当社は一切の責任を負いかねます。

故障かな?と思ったら

- 本製品に接続できない場合や動作が不安定な場合は、以下の項目を確認してください。
- 本製品機器のチェック
 - ・付属の専用ACアダプターを使用している。
 - ・カメラ本体、モニターが安定して電源確保できるコンセントに常時接続されている。
 - ・別売の保存デバイスに保存できない場合は、フォーマットするか新しい保存デバイスに交換してください。
- 別売の保存デバイスには寿命があります。定期的に交換してください。
- ネットワーク環境
 - ・本製品の周波数は2.4GHzの周波数帯にのみ対応しております。
 - ・製品の再登録、ルーターの変更をする場合は、モニターでの操作でカメラの登録を削除し、カメラとモニターを再起動してください。
- アプリのチェック
 - ・入力したパスワード、暗号化キーが正しいか再確認してください。
 - ・スマートフォンの設定を確認してください。
 - ・iOS端末: 設定からアプリの権限設定を確認し「位置情報」と「ローカルネットワーク」を許可してください。
 - ・Android端末: 通信を自動で切り替える機能(スマートネットワーク切替等)はオフにしてください。

免責事項・セキュリティについて

- 本製品は盗難等を完全に防止するものではありません。万一被害が発生しても当社は責任を負いかねます。
- 高度な信頼性を要する監視用途には適しません。
- 背景と被写体の色が似ている場合や、急激な明るさの変化、暗所では正しく検知できないことがあります。
- 無線LANの特性上、第三者による傍受や不正アクセスのリスクがあります。必ずセキュリティ設定(パスワード設定等)を行った上で、お客様の判断と責任においてご使用ください。
- 電子レンジや他の無線機器の近くでは、通信速度の低下や切断が発生する場合があります。
- 録画データの消失・破損について、当社は一切の責任を負いかねます。

セットアップ

■電源に接続・確認

①カメラを電源に接続

カメラのDCジャックにアダプターのDCプラグを差し込み、ACアダプターをコンセントに接続する。

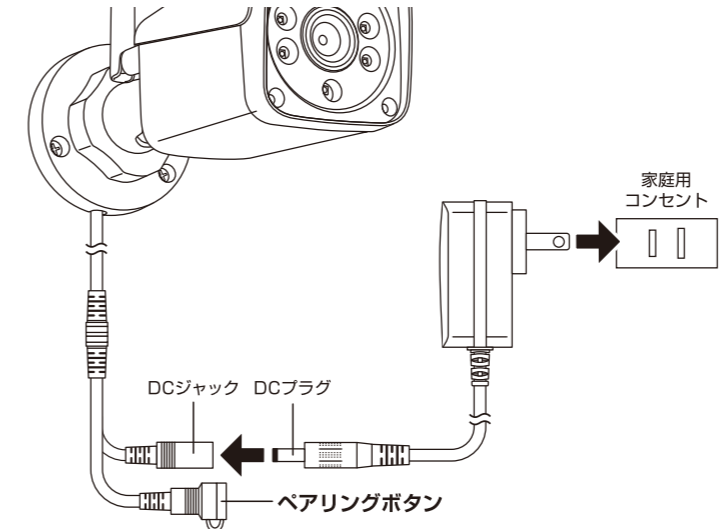

②タッチモニターの電源接続確認

すでに設置済みのモニターが電源に繋がれ、操作可能な状態を確認してください。モニターが電源に繋がっていない場合は下記の通り電源につないでください。

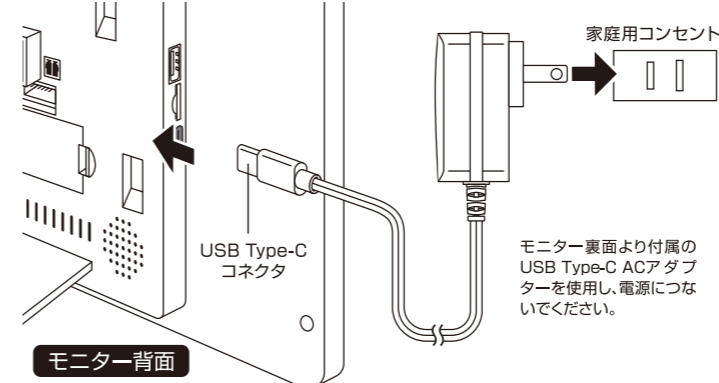

■タッチモニターでの操作 ※モニターはタッチ操作が可能です。

本製品をご使用になる際は、モニターからの操作が必要です。下記の手順でカメラのペアリングを行なってください。

- ①モニターの映像プレビュー画面右下の「」をタップ(図1)。



(図2)



(図3)

- ③デバイスリスト一覧の追加したい「チャンネル」の追加をタップ(図3)。

※「チャンネル」とはプレビュー画面中(図1)のプレビュー位置のこと。任意のチャンネルに追加可能。

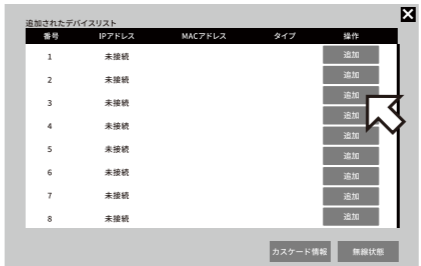

- ④IPC接続方法選択ウィンドウの「ペアリング追加」をタップ(図4)。

▶ペアリングの追加方法ウィンドウが表示されます。

(図4)

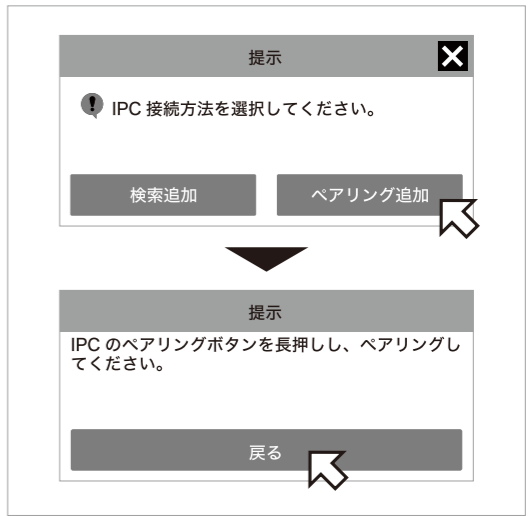

- ⑤カメラ本体の「ペアリングボタン」を長押し(図5)。

▶モニターの一覧(図2)にカメラが追加表示されるまで押し続けてください。

(図5)

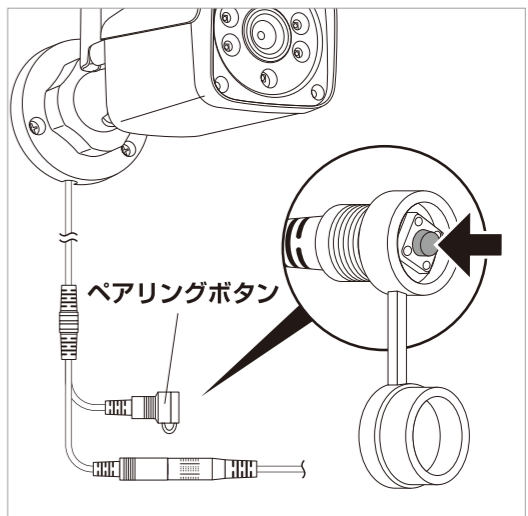

カメラが接続され、「追加されたデバイスリスト(図3)」に表示されればセットアップは完了です

保証規定

- 取扱説明の注意に従った正常な使用状態で故障した場合は、お買い上げ後1年間無料で修理・交換いたします。
- 購入証明書(販売店のレシート等)をもって保証の適用とさせていただきますので、購入証明書は大切に保管していただけますようお願いいたします。
- 修理品をご送付いただく際の送料は、お客様負担とさせていただきます。
 - イ. 誤用・乱用および取り扱い不注意による故障
 - ロ. 火災・地震・水害および盗難などの災害による故障
 - ハ. 不当な修理や改造および異常電圧に起因する故障
- 保証期間内でも次の場合は有料修理になります。
 - 二. 使用中に生じたキズなどの外観上の変化
 - ホ. 消耗品および付属品の交換
- 本製品の使用または使用不能から生じた直接的または間接的損害に対し、弊社は一切の責任を負わないものとします。
 - 本保証は日本国内においてのみ有効です。
 - This warranty is valid only in Japan.

使用方法などのご相談は...

お客様相談窓口
 ジェントス株式会社 カスタマーサポート 〒110-0008 東京都台東区池之端2-9-7
 【受付時間】10:00~17:30(土日祝日・弊社休日を除く)
0120-73-1668
 ※携帯・公衆電話からもご利用いただけます。

修理に関するご相談 / 修理品の送付先は...

修理ご依頼窓口
 ジェントス株式会社 物流センター 修理係 TEL.048-788-1311
 〒363-0001 埼玉県桶川市加納97 【受付時間】10:00~17:30(土日祝日・弊社休日を除く)
 FAX.048-770-6111 [24時間受付]

お客様の個人情報のお取り扱いについて

ジェントス株式会社はお客様の個人情報を、弊社製品のご相談への対応や修理およびその確認などに利用させていただき、これらの目的のためにご相談内容の記録を残すことがあります。ご提供いただいた個人情報は適切に管理し、正当な理由がある場合を除き、第三者に提供しません。